

HUELVA



CARACTERÍSTICAS PRINCIPALES

- Puertas y parrilla en fundición.
- Doble campana.
- Doble puerta.
- Embellecedor regulable en altura (2400-2890 mm). Otras medidas bajo presupuesto.
- Regulación del aire de combustión primario y secundario.
- Sistema de Doble Combustión.
- Válvula cortatiros regulable.
- Maneta manos frías.
- Incluye guante y spray de pintura.

Colores disponibles:



DISEÑO

Central a cuatro caras con leñero y doble puerta



EMBELLECEDOR













Regulable en altura (2400 - 2890 mm). Otras medidas bajo presupuesto.



ACCESORIOS

Bandeja de acero inoxidable y dos parrillas

Datos técnicos

 Potencia cedida al aire (kW) máx.-mín.: 20 - 7	 Potencia (kW) nom.: 16
 Volumen calefactable (m³): 400	 Rendimiento %: 76
 Consumo (kg/h): 4,9	 Diámetro de salida de humos (cm): 20
 Peso (Kg): 145	 Tamaño máximo troncos (cm): 60
 Medidas boca útil: 538x310x600	 Medidas boca útil horno: 490x160x410
 Material exterior: Acero y Fundición	 Material cámara combustión: Vermiculita

Sistemas

- | | |
|--|---|
|  Sistema Cristal Limpio |  Sistema Doble Combustión |
|--|---|

Certificaciones



15aB-VG
DIN Plus
L.BimSchV2

Dada la continua mejora de nuestros productos y el perfeccionamiento de nuestro proceso de fabricación, las dimensiones, la estética del producto y las características técnicas están sujetas a posibles variaciones sin previo aviso por parte de nuestra empresa. ©Bronpi Calefacción, S.L. tiene reservados todos los derechos sobre las imágenes que aparecen en este documento. Está prohibida la reproducción o la difusión parcial o total de las fotografías y así como del texto. Tanto la marca como los símbolos son distintivos propiedad exclusiva de la empresa. Los infractores serán procesados conforme a la ley.

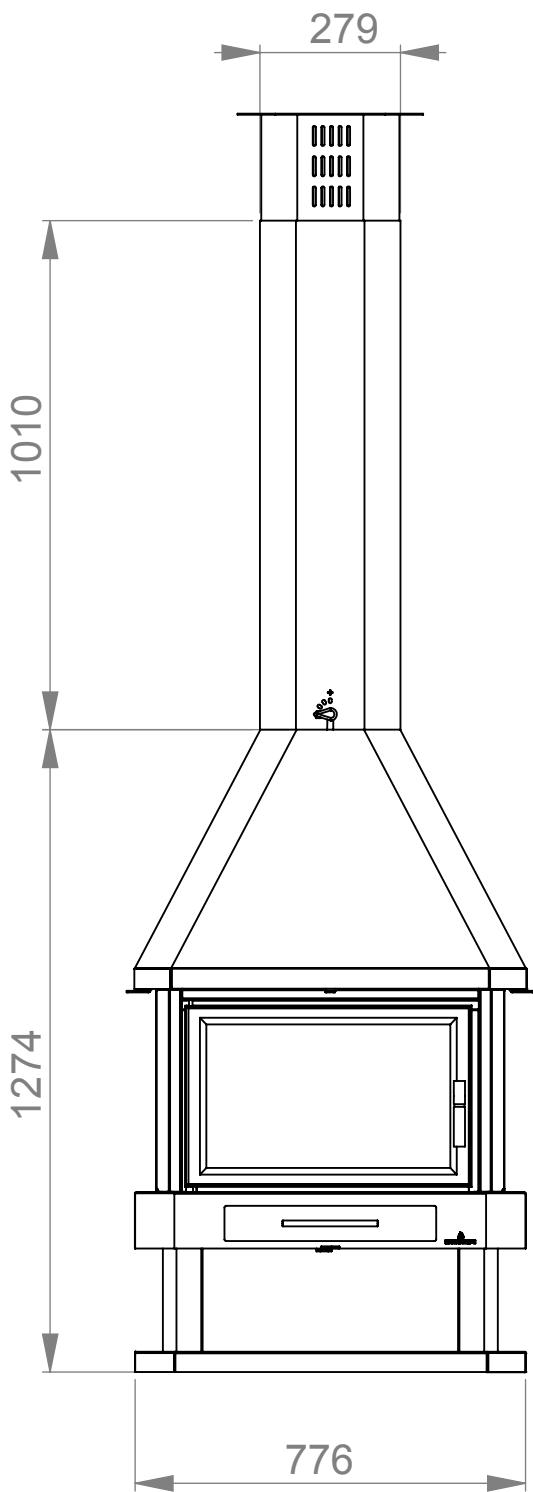

min: 2400
max: 2890

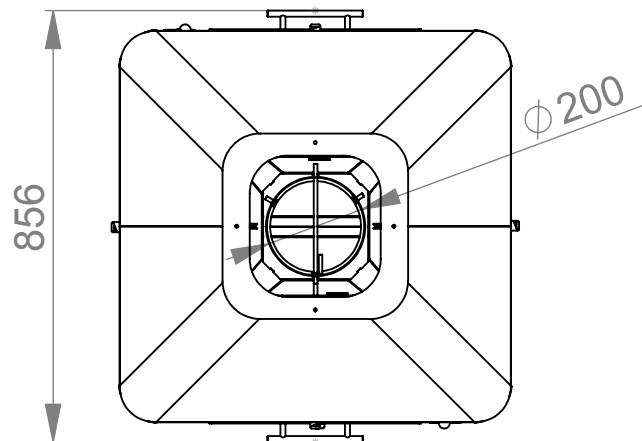
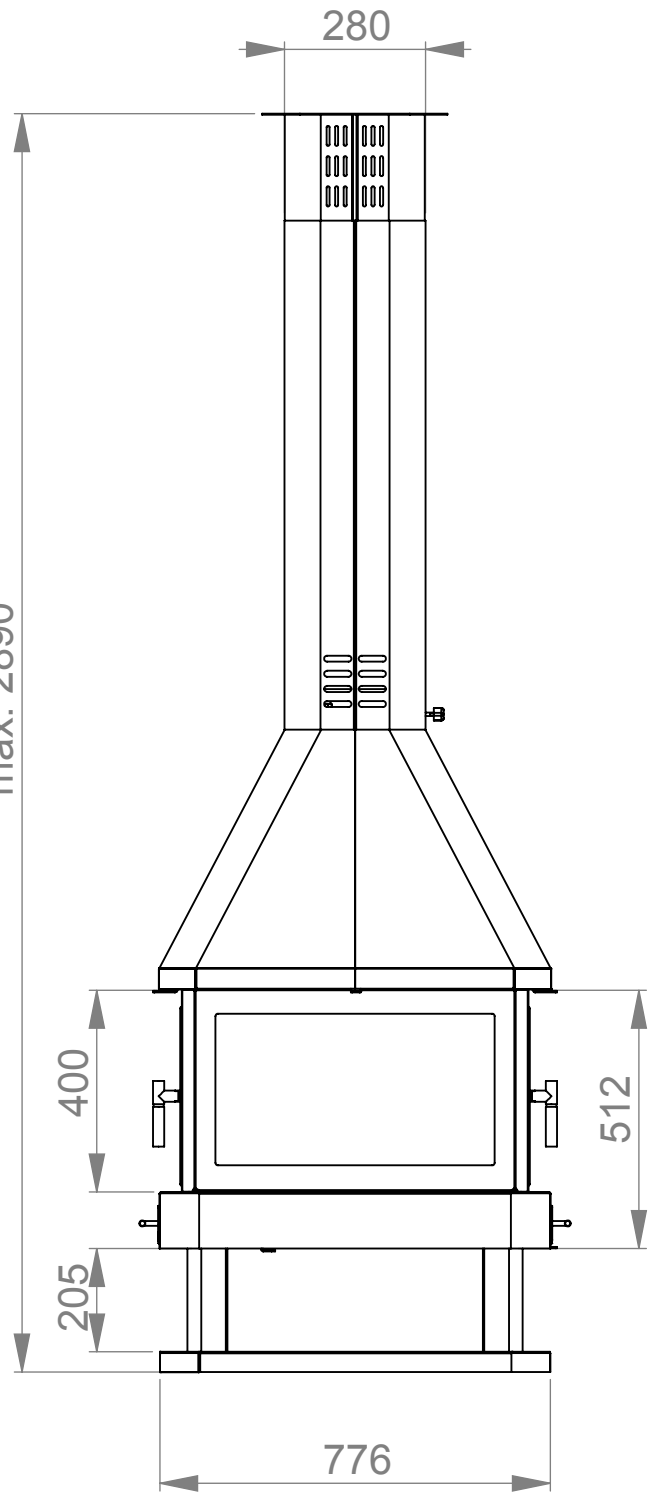

Escala

1:15

HUELVA

